

YENİ EUROCARGO



ML120E19

IVECO

Sürdürülebilir taşımacılık için en iyi iş ortağınız

IVECO

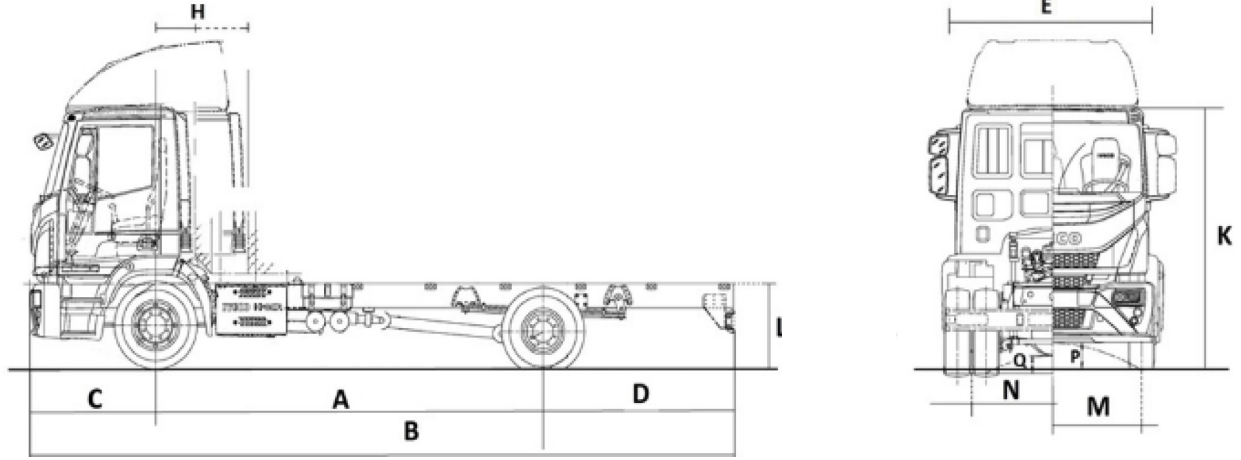

BOYUTLAR (MM)

A Dingil mesafesi	3105	3690	4185	4455	4815	5175	5670
B Uzunluk	5790	6802	7612	8017	8647	9232	10042
C Ön uzantı	1362	1362	1362	1362	1362	1362	1362
D Arka uzantı	1313	1740	2055	2190	2460	2685	3000
Dönüş çapı	11420	13200	14720	15540	16640	17740	19260
E Kabin genişliği	2295	2295	2295	2295	2295	2295	2295
H Ön aks ile kasa ön sınırı arası mesafe	300	300	300	300	300	300	300
M Ön iz genişliği	1923	1923	1923	1923	1923	1923	1923
N Arka iz genişliği	1748	1748	1748	1748	1748	1748	1748
L Şasi yüksekliği yüksüz	1092	195	1097	1101	1102	1103	1104
P En düşük yerden açıklık Ön	235	235	235	235	235	235	235
Q En düşük yerden açıklık Arka	181	181	181	181	181	181	181
K Maksimum yükseklik	2691	2690	2689	2689	2688	2687	2687
Şasi kalınlık	5	5	5	6	6	6,7	6,7
Şasi genişlik	70	70	70	70	70	70	70
Faydalı şasi uzunluğu	4128	5140	5950	6355	6985	7570	8380

AĞIRLIKLAR (KG)

Dingil mesafesi	3105	3690	4185	4455	4815	5175	5670
Azami Yüklü Ağırlık (AYA)	12000	12000	12000	12000	12000	12000	12000
Ön aks kapasitesi	4480	4480	4480	4480	4480	4480	4480
Arka aks kapasitesi	8480	8480	8480	8480	8480	8480	8480
Yürür halde araç boş ağırlığı (*)	4355	4420	4445	4555	4585	4605	4660
İstiap haddi	7645	7580	7555	7445	7415	7395	7340
Yakıt tankı (litre)	120	120	120	120	120	120	120
AdBlue tankı (litre)	30	30	30	30	30	30	30

(*) Yataksız kabinli aracın sürücü ve yakıt (dolmuş) dahil yürür haldeki ağırlığıdır.

Yataklı kabin için yaklaşık: + 130 Kg ; Yüksek tavan için yaklaşık: + 100 Kg.

ÖLÇÜLER VE AĞIRLIKLAR ÜST-YAPICILAR TARAFINDAN KONTROL EDİLMELİDİR.

Teknik föy geçici kullanım içindir. Her hakkı IVECO'ya aittir. IVECO bu broşürde yer alan araç özelliklerini haber vermeksizin değiştirme hakkını saklı tutar. Fotoğraflarda görülen araçlar, standart donanımlı araçtan farklılıklar gösterebilir.

YENİ EURO CARGO ML120E19

MOTOR PERFORMANSI 190 T5 - Tector 5

Dizel – Sıralı 4 silindir - Silindir başına 4 valf.
Yüksek basınçlı elektronik enjeksiyonlu COMMON RAIL
Westgate valfli turbo ve intercooler.
Ön ısıtmalı. Su soğutmalı.
AB 595/2009 HEAVY DUTY EURO 6d direktifine uygun.

Toplam Silindir Hacmi

4485 cc.

Çap / Strok

104 x 132 mm

Max. güç (CEE)

137 kW (190 HP) 2200 d/d

Max Tork (CEE)

680 Nm (70 Kgm) 1100 d/d

ŞANZIMAN 6S 700 TO

6 ileri

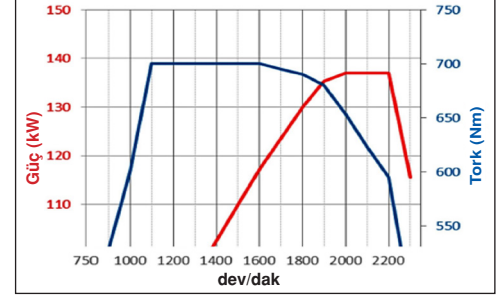

GENEL ÖZELLİKLER

DEBRİYAJ

- Tek diskli diyafram yaylı.
362 mm çapında, midi servo'lu, pedal kumandalı.

DİREKSİYON

- Hidrolik tip. Yüksekliği ve eğimi ayarlanabilir direksiyon simidi. Direksiyon kilidi.

ŞASI

- "C" Kesitli, çelik.
- Lonjeron Yükseklik x genişlik: 203 - 205 x 70 mm
- Kalınlık:

ÖN AKS

- "I" Kesitli.
- "Set right" tip yağlı entegre rulmanlı poyra.

ARKA AKS

- Tek redüksiyonlu,

- "Set Right" tip, yağlı entegre rulmanlı poyra.
- Standart aks oranı: 1:4.33

SÜSPANSİYON

Mekanik

- Parabolik makaslı.
- Önde ve arkada hidrolik-teleskopik amortisörlü, denge çubuklu

LASTİKLER

- Önde tek, arkada çift lastikli.
- Standart: 245/70R19,5.

ELEKTRİK SİSTEMİ

- 24V.
- Aküler: 120Ah -12V

FREN SİSTEMİ

- Servis ve İmdat Frenleri
- Bağımsız çift devreli hava sistemi.

- Ön ve arkada disk frenler:

- disk çapı: 330 mm
- frenleme yüzeyi: 428cm²
- 225 cc. tek silindir hava kompresörü.
- İki ayrı kullanım seçeneekli motor freni.
- Park freni
- Arka tekerleklerle etkili, pnömatik ve manuel kumandalı, mekanik yaylı sistem.
- EVSC
- HILL HOLDER
- AEBS
- LDWS

EMİSYON

- Hi-SCR sistemi (EGR'siz sistem) ve Pasif tip (Aktif Rejenerasyon prosedürü gerektirmeyen) DPF filtresi ile Euro6_d.

KABİN

- Çelik yapı; camsız arka duvarlı (İsteğe bağlı olarak camlı); amortisörlü, yaylı ve 4 noktalı kabin süspansiyonlu; hidrolik olarak devrilebilir kabin.
- Entegre emniyet kemerli; kumaş kaplamalı;
- 3 yönde ayarlanabilir sürücü koltuğu.
- Emniyet kemerli ve kumaş kaplamalı çiftli yolcu koltuğu (Yataklı kabinde 2 yönde ayarlanabilir tekli yolcu koltuğu).
- "HIGH LINE" yol bilgisayarlı gösterge tablosu.
- LDWS Telekamera kontrollü Şerit Takip Sistemi

YENİ EUROCARGO



IVECO

Sürdürülebilir taşımacılık için en iyi iş ortağınız