

YENİ EUROCARGO



MLI 80E32K

IVECO

Sürdürülebilir taşımacılık için en iyi iş ortağınız

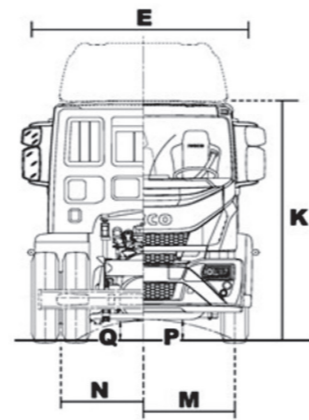
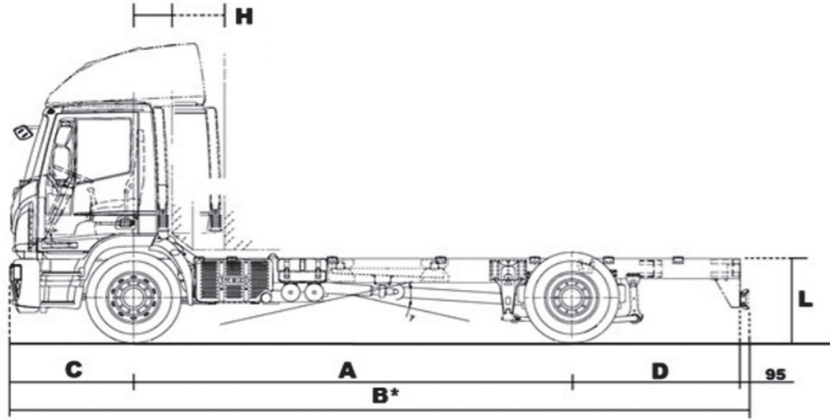

BOYUTLAR (MM)		
A Dingil mesafesi	3690	4185
B Maksimum uzunluk	6280	6955
C Ön uzantı	1362	1362
D Arka uzantı	1133	1313
Dönüş çapı	13100	14300
E Maksimum kabin genişliği	2390	2390
Maksimum kasa genişliği	2550	2550
H Ön aks ile kasa ön sınırı arası mesafe	300	300
M Ön iz genişliği	2006	2006
N Arka iz genişliği	1818	1818
L Şasi yüksekliği yüksüz	1126	1129
P En düşük yerden açıklık Ön	251	251
Q En düşük yerden açıklık Arka	249	249
K Maksimum yükseklik yüksüz	2860	2857

AĞIRLIKLAR (KG)		
Dingil mesafesi	3690	4185
Azami Yüklü Ağırlık (AYA)	18000	18000
Azami Yüklü Katar Ağırlığı (AYKA)	21500	21500
Ön aks kapasitesi	7100	7100
Arka aks kapasitesi	12000	12000
Yürür halde araç boş ağırlığı (°)	5700	5800
Boş ağırlığın ön aksa gelen kısmı	3620	3700
Boş ağırlığın arka aksa gelen kısmı	2080	2100
Yakıt tankı (litre)	200	200
AdBlue tankı (litre)	30	30

ÖLÇÜLER VE AĞIRLIKLAR ÜST-YAPICILAR TARAFINDAN KONTROL EDİLMELİDİR.

Teknik föy geçici kullanım içindir. Her hakkı IVECO'ya aittir. IVECO bu broşürde yer alan araç özelliklerini haber vermeksizin değiştirme hakkını saklı tutar. Fotoğraflarda görülen araçlar, standart donanımlı araçtan farklılıklar gösterebilir.

MOTOR PERFORMANSI Tector7

Dizel – Sıralı 6 silindir - Silindir başına 4 valf.
Yüksek basınçlı elektronik enjeksiyonlu COMMON RAIL sistemi.
Westgate valfli turbo ve intercooler.
Ön ısıtmalı. Su soğutmalı.
AB 595/2009 HEAVY DUTY EUROVID direktifine uygun.

Toplam Silindir Hacmi	6728 cc.
Çap / Strok	104 x 132 mm
Max. güç (CEE)	235 kW (320 HP) 1900÷2500 d/d
Max Tork (CEE)	1100 Nm (112 Kgm) 1250÷1900 d/d

ŞANZIMAN 9S-1110T0

9 ileri senkromeçli vites ve 1 geri vites

PTO	ZF NH/4C
------------	----------

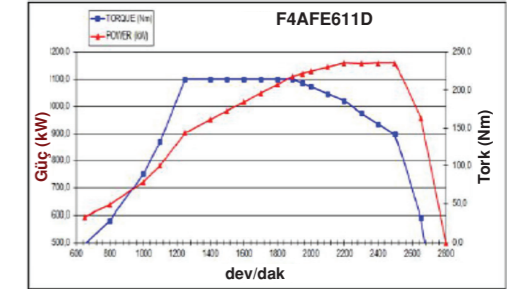

GENEL ÖZELLİKLER

DEBRİYAJ

- Tek diskli diyafram yaylı.
395mm çapında, midi servo'lu, pedal kumandalı.

DİREKSİYON

- Hidrolik tip.Yüksekliği ve eğimi ayarlanabilir direksiyon simidi. Direksiyon kilidi.

ŞASI

- "C" Kesitli, çelik.
- Lonjeron Yükseklik x genişlik: 274,5- 277,9 x 80 mm
- Kalınlık:
Dingil mesafesi 3690: 6 mm
Dingil mesafesi 4185: 7,7 mm

ÖN AKS

- "I" Kesitli.
- "Set right" tip yağlı entegre rulmanlı poyra.

ARKA AKS

- Tek redüksiyonlu,

- "Set Right" tip, yağlı entegre rulmanlı poyra.

SÜSPANSİYON

Önde ve arkada mekanik süspansiyon.
K versiyonda:

- Ön : Çok katlı makas
- Arka : Çok katlı makas
- Ön ve arkada hidrolik teleskobik amortisörler ve denge çubuğu.

LASTİKLER

- Önde tek, arkada çift.
- Standart ebatlar 12 R 22.5

ELEKTRİK SİSTEMİ

- 24V.
- Aküler: 143Ah -12V
- Alternatör: 90 A

FREN SİSTEMİ

Servis ve İmdat Frenleri
- Bağımsız çift devreli, havalı sistem.

- Ön ve arkada disk frenler:
• disk çapı: 432 mm
• frenleme yüzeyi: 816cm²
- 360cc hava kompresörü
- Yokuş destek sistemi
- Diferansiyel kilidi
- İki ayrı kullanım seçeneği motor freni.
- Park freni
- Arka tekerleklerle etkili, pnömatik ve manuel kumandalı, mekanik yaylı sistem.
- EVSC
- HILL HOLDER
- AEBS
- LDWS

EMİSYON

- Hi-SCR sistemi (EGR'siz sistem) ve Pasif tip (Rejenerasyon prosedürü gerektirmeyen) DPF filtresi ile **Euro6. seviye D**

KABİN

- Çelik yapılı;
camsız arka duvarlı;
amortisörlü, yaylı ve 4 noktalı kabin süspansiyonlu;
hidrolik olarak devrilebilir kabin.
- Ön göğüste yerleşimli vites kumandası.
- Entegre emniyet kemeri;
- 3 yönde ayarlanır sürücü koltuğu.
- Emniyet kemeri çiftli yolcu koltuğu (Yataklı kabinde 2 yönde ayarlanır tekli yolcu koltuğu).
- Dijital takograf.
- Elektrik kumandalı camlar.
- Çelik ön tampon.
- Yol bilgisayarlı gösterge tablosu.
- LED Gündüz sürüş farları.

YENİ EUROCARGO



TR-EUROCARGO MLI 80E32L / 02-20



IVECO

Sürdürülebilir performans için en iyi iş araçlarını