

# YENİ EUROCARGO



**MLI00E19**

**IVECO**

Sürdürülebilir taşımacılık için en iyi iş ortağınız

# IVECO

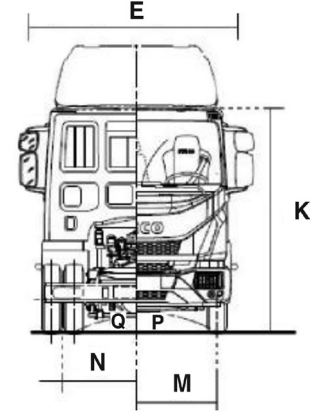
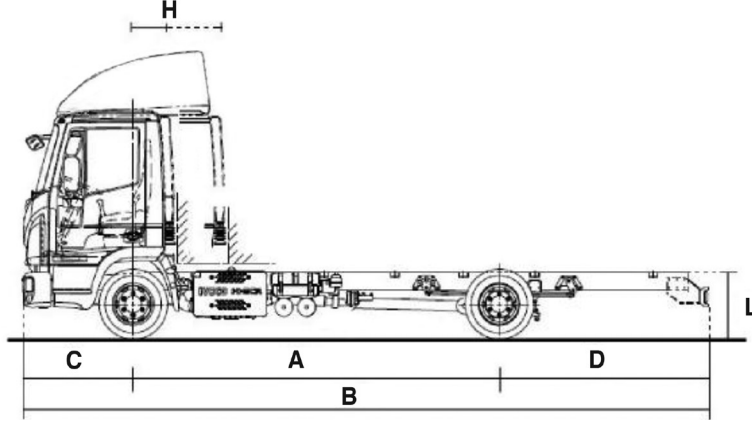

## BOYUTLAR (MM)

A Dingil mesafesi	3330	3690	4185	4455	4815
B Uzunluk	6675	7035	7845	8250	8835
C Ön uzantı	1272	1272	1272	1272	1272
D Arka uzantı	1830	1830	2145	2280	2505
Dönüş çapı	11800	12900	14400	15200	16300
E Kabin genişliği	2160	2160	2160	2160	2160
E' Genişlik ekzoz - tank	2266	2266	2268	2268	2268
E <sup>2</sup> Genişlik arka tekerlek	2178	2178	2178	2178	2178
Maksimum kasa genişliği	2550	2550	2550	2550	2550
H Ön aks ile kasa ön sınırı arası mesafe	390	390	390	390	390
M Ön iz genişliği	1841	1841	1841	1841	1841
N Arka iz genişliği	1684	1684	1684	1684	1684
L Şasi yüksekliği yüksüz	903	898	900	899	900
P En düşük yerden açıklık Ön	177	177	177	177	177
Q En düşük yerden açıklık Arka	171	171	171	171	171
K Maksimum yükseklik	2582	2582	2582	2582	2582
Şasi kalınlık	4	4	5	5	5
Şasi genişlik	848	848	850	850	850
Faydalı şasi uzunluğu	5013	5373	6183	6588	7173

## AĞIRLIKLAR (KG)

Dingil mesafesi	3330	3690	4185	4455	4815
Azami Yüklü Ağırlık (AYA)	10000	10000	10000	10000	10000
Ön aks kapasitesi	3600	3600	3600	3600	3600
Arka aks kapasitesi	6800	6800	6800	6800	6800
Yürür halde araç boş ağırlığı (*)	3525	3545	3595	3605	3650
Boş ağırlığın ön aksa gelen kısmı	2525	2525	2540	2535	2535
Boş ağırlığın arka aksa gelen kısmı	1000	1020	1055	1070	1115
İstiap haddi	6475	6455	6405	6395	6350
Yakıt tankı (litre)	120	120	120	120	120
AdBlue tankı (litre)	30	30	30	30	30

(\*) Yataksız kabinli aracın sürücü ve yakıt (dolmuş) dahil yürür haldeki ağırlığıdır.

Yataklı kabin için yaklaşık: + 130 Kg ; Yüksek tavan için yaklaşık: + 100 Kg.

## ÖLÇÜLER VE AĞIRLIKLAR ÜST-YAPICILAR TARAFINDAN KONTROL EDİLMELİDİR.

Teknik föy geçici kullanım içindir. Her hakkı IVECO'ya aittir. IVECO bu broşürde yer alan araç özelliklerini haber vermeksizin değiştirme hakkını saklı tutar. Fotoğraflarda görülen araçlar, standart donanımlı araçtan farklılıklar gösterebilir.

# YENİ EURO CARGO ML100E19

## MOTOR PERFORMANSI 190 T5 - Tector 5

Dizel – Sıralı 4 silindir - Silindir başına 4 valf.  
Yüksek basınçlı elektronik enjeksiyonlu COMMON RAIL  
Westgate valfli turbo ve intercooler.  
Ön ısıtmalı. Su soğutmalı.  
AB 595/2009 HEAVY DUTY EURO 6d direktifine uygun.

### Toplam Silindir Hacmi

4485 cc.

### Çap / Strok

104 x 132 mm

### Max. güç (CEE)

137 kW (190 HP) 2200 d/d

### Max Tork (CEE)

680 Nm (70 Kgm) 1100 d/d

## ŞANZIMAN 6S 700 TO

6 ileri

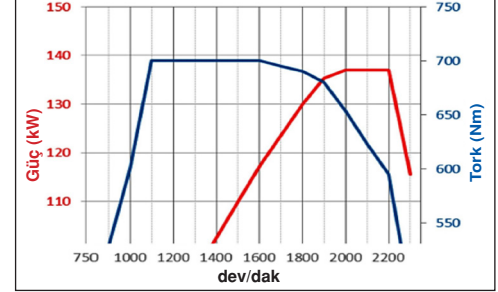

## GENEL ÖZELLİKLER

### DEBRİYAJ

- Tek diskli diyafram yaylı.  
362 mm çapında, midi servo'lu, pedal kumandalı.

### DİREKSİYON

- Hidrolik tip. Yüksekliği ve eğimi ayarlanabilir direksiyon simidi. Direksiyon kilidi.

### ŞAŞI

- "C" Kesitli, çelik.
- Lonjeron Yükseklik x genişlik:  
203 - 205 x 65 mm
- Kalınlık:  
Ding.mes. 3105 ÷ 3690: 4 mm  
Ding.mes. 4185 ÷ 4815: 5 mm

### ÖN AKS

- "I" Kesitli.
- "Set right" tip yağlı entegre rulmanlı poyra.

### ARKA AKS

- Tek redüksiyonlu,  
- "Set Right" tip, yağlı entegre rulmanlı poyra.
- Standart aks oranı: 1:3,73

### SÜSPANSİYON

#### Mekanik

- Parabolik makaslı.
- Önde ve arkada hidrolik-teleskopik amortisörlü, denge çubuklu

### LASTİKLER

- Önde tek, arkada çift lastikli.
- Standart: 225/75 R17,5.

### ELEKTRİK SİSTEMİ

- 24V.
- Aküler: 120Ah - 12V
- Alternatör: 28V - 70A

### FREN SİSTEMİ

#### Servis ve İmdat Frenleri

- Bağımsız çift devreli, hava takiyeli hidrolik sistem.
- Ön ve arkada disk frenler:
  - disk çapı: 330 mm
  - frenleme yüzeyi: 428cm<sup>2</sup>
- 225 cc. tek silindir hava kompresörü.
- İki ayrı kullanım seçeneği motor freni.
- Park freni
- Arka tekerleklerle etkili, pnömatik ve manuel kumandalı, mekanik yaylı sistem.
- EVSC
- HILL HOLDER
- AEBS
- LDWS

### EMİSYON

- Hi-SCR sistemi (EGR'siz sistem) ve Pasif tip (Aktif

Rejenerasyon prosedürü gerektirmeyen) DPF filtresi ile Euro6\_d.

### KABİN

- Çelik yapılı; camsız arka duvarlı (İsteğe bağlı olarak camlı); amortisörlü, yaylı ve 4 noktalı kabin süspansiyonlu; hidrolik olarak devrilebilir kabin.
- Entegre emniyet kemerli; kumaş kaplamalı;
- 3 yönde ayarlanabilir sürücü koltuğu.
- Emniyet kemerli ve kumaş kaplamalı çiftli yolcu koltuğu (Yataklı kabinde 2 yönde ayarlanabilir tekli yolcu koltuğu).
- "HIGH LINE" yol bilgisayarlı gösterge tablosu.
- LDWS Telekamera kontrollü Şerit Takip Sistemi

# YENİ EUROCARGO



TR-EUROCARGO ML100E19 / 08-20



# IVECO

Sürdürülebilir taşımacılık için en iyi iş ortağınız